

МИНИСТЕРСТВО НАУКИ И ВЫСШЕГО ОБРАЗОВАНИЯ
РОССИЙСКОЙ ФЕДЕРАЦИИ
Федеральное государственное бюджетное образовательное
учреждение высшего образования «Саратовский государственный технический
университет имени Гагарина Ю.А.»

Профессионально-педагогический колледж



УТВЕРЖДАЮ
Директор ЦПК СГТУ имени Гагарина Ю.А.
Л.И. Рожкова
2021 г.

**РАБОЧАЯ ПРОГРАММА
ПРОФЕССИОНАЛЬНОГО МОДУЛЯ
ПМ.01 РАЗРАБОТКА И КОМПЬЮТЕРНОЕ МОДЕЛИРОВАНИЕ
ЭЛЕМЕНТОВ СИСТЕМ АВТОМАТИЗАЦИИ С УЧЕТОМ СПЕЦИФИКИ
ТЕХНОЛОГИЧЕСКИХ ПРОЦЕССОВ**
специальность
**15.02.14 ОСНАЩЕНИЕ СРЕДСТВАМИ АВТОМАТИЗАЦИИ
ТЕХНОЛОГИЧЕСКИХ ПРОЦЕССОВ И ПРОИЗВОДСТВ (ПО
ОТРАСЛЯМ)**

Рабочая программа рассмотрена
на заседании методической комиссии
технических специальностей и дисциплин
протокол № 13 от «10» июня 2021 г.
Председатель МК Е.П. Смирнова

Саратов 2021

Рабочая программа профессионального модуля разработана в соответствии с Федеральным государственным образовательным стандартом (далее – ФГОС) по специальности среднего профессионального образования (далее СПО) 15.02.14 Оснащение средствами автоматизации технологических процессов и производств (по отраслям), утверждённого приказом Министерства образования и науки РФ от 09.12.2016 г. № 1582.

Разработчик: Сизов Ю.С.- преподаватель ППК СГТУ имени Гагарина Ю.А.

Рецензенты:

Внутренний: Алексеева И.В.- преподаватель высшей квалификационной категории ППК СГТУ имени Гагарина Ю.А.

Внешний: Филимонов Е.В.- главный технолог АО КБПА

СОДЕРЖАНИЕ

1. ПАСПОРТ РАБОЧЕЙ ПРОГРАММЫ ПРОФЕССИОНАЛЬНОГО МОДУЛЯ	4
2. СТРУКТУРА И ПРИМЕРНОЕ СОДЕРЖАНИЕ ПРОФЕССИОНАЛЬНОГО МОДУЛЯ	7
3 УСЛОВИЯ РЕАЛИЗАЦИИ ПРОГРАММЫ ПРОФЕССИОНАЛЬНОГО МОДУЛЯ	14
4. КОНТРОЛЬ И ОЦЕНКА РЕЗУЛЬТАТОВ ОСВОЕНИЯ ПРОФЕССИОНАЛЬНОГО МОДУЛЯ	17

1. ПАСПОРТ РАБОЧЕЙ ПРОГРАММЫ ПРОФЕССИОНАЛЬНОГО МОДУЛЯ «ПМ.01 РАЗРАБОТКА И КОМПЬЮТЕРНОЕ МОДЕЛИРОВАНИЕ ЭЛЕМЕНТОВ СИСТЕМ АВТОМАТИЗАЦИИ С УЧЕТОМ СПЕЦИФИКИ ТЕХНОЛОГИЧЕСКИХ ПРОЦЕССОВ»

1.1. Область применения рабочей программы

Рабочая программа профессионального модуля является частью программы подготовки специалистов среднего звена в соответствии с ФГОС СПО по специальности 15.02.14 Оснащение средствами автоматизации технологических процессов и производств (по отраслям) в части основного вида профессиональной деятельности: Осуществлять разработку и компьютерное моделирование элементов систем автоматизации с учетом специфики технологических процессов.

1.2. Место дисциплины в структуре программы подготовки специалистов среднего звена:

Профессиональный модуль входит в профессиональный учебный цикл.

1.3. Цели и требования к результатам освоения профессионального модуля

Изучение профессионального модуля направлено на освоение основного вида деятельности Осуществлять разработку и компьютерное моделирование элементов систем автоматизации с учетом специфики технологических процессов и соответствующих ему общих компетенций и профессиональных компетенций.

1.3.1. Перечень общих компетенций

Код	Наименование результата обучения
ОК 1	Выбирать способы решения задач профессиональной деятельности, применительно к различным контекстам.
ОК 2	Осуществлять поиск, анализ и интерпретацию информации, необходимой для выполнения задач профессиональной деятельности.
ОК 3	Планировать и реализовывать собственное профессиональное и личностное развитие.
ОК 4	Работать в коллективе и команде, эффективно взаимодействовать с коллегами, руководством, клиентами.
ОК 5	Осуществлять устную и письменную коммуникацию на государственном языке с учетом особенностей социального и культурного контекста.
ОК 6	Проявлять гражданско-патриотическую позицию, демонстрировать осознанное поведение на основе традиционных общечеловеческих ценностей, применять стандарты антикоррупционного поведения
ОК 7	Содействовать сохранению окружающей среды, ресурсосбережению, эффективно действовать в чрезвычайных ситуациях.
ОК 8	Использовать средства физической культуры для сохранения и укрепления здоровья в процессе профессиональной деятельности и поддержания необходимого уровня физической подготовленности.

ОК 9	Использовать информационные технологии в профессиональной деятельности.
ОК 10	Пользоваться профессиональной документацией на государственном и иностранном языках.
ОК 11	Использовать знания финансовой грамотности, планировать предпринимательскую деятельность в профессиональной сфере.

1.3.2. Перечень профессиональных компетенций

Код	Наименование результата обучения
ПК 1.1	Осуществлять анализ имеющихся решений для выбора программного обеспечения для создания и тестирования модели элементов систем автоматизации на основе технического задания.
ПК 1.2	Разрабатывать виртуальную модель элементов систем автоматизации на основе выбранного программного обеспечения и технического задания.
ПК 1.3	Проводить виртуальное тестирование разработанной модели элементов систем автоматизации для оценки функциональности компонентов.
ПК 1.4	Формировать пакет технической документации на разработанную модель элементов систем автоматизации.

1.3.3. В результате освоения профессионального модуля обучающийся должен:

Иметь практический опыт	<p>выбора программного обеспечения для создания и тестирования модели элементов систем автоматизации на основе технического задания;</p> <p>разработки виртуальных моделей элементов систем автоматизации на основе выбранного программного обеспечения и технического задания;</p> <p>проведения виртуального тестирования разработанной модели элементов систем автоматизации для оценки функциональности компонентов;</p> <p>формирования пакетов технической документации на разработанную модель элементов систем автоматизации;</p>
уметь	<p>анализировать имеющиеся решения по выбору программного обеспечения для создания и тестирования модели элементов систем автоматизации;</p> <p>выбирать и применять программное обеспечение для создания и тестирования модели элементов систем автоматизации на основе технического задания;</p> <p>создавать и тестировать модели элементов систем автоматизации на основе технического задания;</p> <p>разрабатывать виртуальную модель элементов систем автоматизации на основе выбранного программного обеспечения и технического задания;</p> <p>использовать методику построения виртуальной модели;</p> <p>использовать пакеты прикладных программ (CAD/CAM – систе-</p>

	<p>мы) для разработки виртуальной модели элементов систем автоматизации</p> <p>использовать автоматизированные рабочие места техника для разработки виртуальную модель элементов систем автоматизации на основе выбранного программного обеспечения и технического задания;</p> <p>проводить виртуальное тестирование разработанной модели элементов систем автоматизации;</p> <p>проводить оценку функциональности компонентов</p> <p>использовать автоматизированные рабочие места техника для виртуального тестирования разработанной модели элементов систем автоматизации для оценки функциональности компонентов;</p> <p>использовать пакеты прикладных программ (CAD/CAM – системы) для разработки технической документации на проектирование элементов систем автоматизации;</p> <p>оформлять техническую документацию на разработанную модель элементов систем автоматизации, в том числе с использованием средств САПР;</p> <p>читать и понимать чертежи и технологическую документацию;</p>
<p>знать</p>	<p>современное программное обеспечение для создания и выбора систем автоматизации;</p> <p>критерии выбора современного программного обеспечения для моделирования элементов систем автоматизации;</p> <p>теоретические основы моделирования;</p> <p>назначения и области применения элементов систем автоматизации;</p> <p>содержания и правила оформления технических заданий на проектирование;</p> <p>методики построения виртуальных моделей;</p> <p>программное обеспечение для построения виртуальных моделей;</p> <p>методики разработки и внедрения управляющих программ для тестирования разработанной модели элементов систем автоматизированного оборудования, в том числе с применением CAD/CAM/CAE систем;</p> <p>функциональное назначение элементов систем автоматизации;</p> <p>основы технической диагностики средств автоматизации;</p> <p>основы оптимизации работы компонентов средств автоматизации;</p> <p>состав, функции и возможности использования средств информационной поддержки элементов систем автоматизации на всех стадиях жизненного цикла (CALS-технологии);</p> <p>классификацию, назначение, область применения и технологические возможности элементов систем автоматизации;</p> <p>служебное назначение и конструктивно-технологических признаки разрабатываемых элементов систем автоматизации;</p> <p>требования ЕСКД и ЕСТД к оформлению технической документации для элементов систем автоматизации;</p>

1.4 Количество часов на освоение программы профессионального модуля

Максимальной учебной нагрузки обучающегося – 407 часов, в том числе:
обязательной аудиторной учебной нагрузки обучающегося – 229 часов;
самостоятельной работы обучающегося – 18 часов;
консультации – 4 часов;
учебной практики – 72 часа;
производственной практики – 72 часа;
квалификационный экзамен -12 часов.

2. СТРУКТУРА И СОДЕРЖАНИЕ ПРОФЕССИОНАЛЬНОГО МОДУЛЯ ПМ.01 РАЗРАБОТКА И КОМПЬЮТЕРНОЕ МОДЕЛИРОВАНИЕ ЭЛЕМЕНТОВ СИСТЕМ АВТОМАТИЗАЦИИ С УЧЕТОМ СПЕЦИФИКИ ТЕХНОЛОГИЧЕСКИХ ПРОЦЕССОВ»

2.1. Структура профессионального модуля

Коды профессиональных и общих компетенций	Наименование разделов профессионального модуля	Суммарный объем нагрузки, час. (максимальная учебная нагрузка и практики)	Объем времени, отведенный на освоение МДК									Практика		Экзамен квалификационный
			Обязательная аудиторная учебная нагрузка обучающегося					Самостоятельная работа обучающегося		Консультации	Промежуточная аттестация	Учебная (если предусмотрено) часов	Производственная (если предусмотрено) часов	
			Всего часов	в т.ч. лаборатор. занятия (если предусмотрено) часов	в т.ч. практич. занятия (если предусмотрено) часов	в т.ч., курсовая работа (проект) (если предусмотрено) часов	в т.ч. семинар. занятия (если предусмотрено) часов	Всего часов	в т.ч., курсовая работа (проект) (если предусмотрено) часов					
1	2	3	4	5	6	7	8	9	10	11	12	13		
ОК 1-11 ПК 1.1-1.4	Раздел ПМ 1. МДК.01.01 Осуществление анализа решений для выбора программного обеспечения в целях разработки и тестирования модели элементов систем автоматизации на основе технического задания	115	105	-	41	-	-	8	-	2	-			
	Раздел ПМ 2. МДК 01.02 Тестирование разработанной мо-	136	124	-	58	-	-	10	-	2				

	дели элементов систем автоматизации с формированием пакета технической документации													
	Учебная практика	72										72		
	Производственная практика	72											72	
	Экзамен квалификационный	12												12
	Всего:	407	229	-	99	-	-	18	-	4	-	72	72	12

2.2. Тематический план и содержание профессионального модуля

Наименование междисциплинарных курсов (МДК), разделов и тем	Содержание учебного материала, лабораторные работы и практические занятия, самостоятельная работа обучающихся, курсовая работа (проект)	Объем часов	Уровень освоения	Коды компетенций, формированию которых способствует элемент программы
МДК. 01.01. Осуществление анализа решений для выбора программного обеспечения в целях разработки и тестирования модели элементов систем автоматизации на основе технического задания.		115		
Тема 1.1. Осуществление анализа имеющихся решений для выбора программного обеспечения для создания и тестирования модели элементов систем автоматизации на основе технического задания.	Содержание учебного материала	52		
	Основные понятия и классификация элементов систем автоматизации. Назначение и область применения элементов систем автоматизации. Теоретические основы моделирования. Классификация моделей. Этапы разработки моделей. Методология функционального моделирования IDEF0. Методология событийного моделирования IDEF3. Язык моделирования UML. Современное программное обеспечение для создания и выбора систем автоматизации. Критерии выбора современного программного обеспечения для моделирования элементов систем автоматизации. Содержание и правила оформления технических заданий на проектирование.	28	1	ОК 1-11 ПК 1.1-1.4
	Практическое занятие №1. Техническое задание на создание автоматизированной системы	4	2	
	Практическое занятие №2. Виды, комплектность и обозначения документов при создании автоматизированных систем.	4	2	
	Практическое занятие №3. Стадии создания автоматизированных систем.	4	2	
	Практическое занятие №4. Проведение анализа имеющихся решений по выбору программного обеспечения для создания и тестирования модели элементов систем автоматизации	4	2	
	Практическое занятие №5. Осуществление выбора и применения программного обеспечения для создания и тестирования модели элементов систем автоматизации на основе технического задания	4	2	

	Самостоятельная работа обучающихся № 1. Подготовить сообщение на тему "Описание процесса выбора программного обеспечения для проектирования виртуальной модели"	4	3	
Промежуточная аттестация – ДФК (средний балл по текущим оценкам успеваемости)				
Тема 1.2. Разработка виртуальной модели элементов систем автоматизации на основе выбранного программного обеспечения и технического задания.	Содержание учебного материала	59	1	
	Критерии применения элементов систем автоматизации. Теоретические основы моделирования отдельных элементов систем автоматизации. Методики построения виртуальных моделей. Модели логических элементов. Методики построения виртуальных моделей. Модели цифровых комбинационных устройств. Методики построения виртуальных моделей. Модели цифровых последовательностных устройств. Методики построения виртуальных моделей. Моделирование неисправностей. Программное обеспечение для построения виртуальных моделей. Методики разработки и внедрения управляющих программ для тестирования разработанной модели элементов систем автоматизированного оборудования, в том числе с применением CAD/CAM/CAE систем. Управляющие программы для тестирования модели элементов систем автоматизированного оборудования с применением CAD/CAM/CAE систем.	34		
	Практическое занятие № 6. Разработка виртуальных моделей элементов систем автоматизации	6	2	
	Практическое занятие №7. Разработка виртуальных моделей элементов систем автоматизации на основе выбранного программного обеспечения и технического задания с применением прикладных программ (CAD/CAM – системы)	6	2	
	Практическое занятие №8. Создание логической системы автоматизации по техническому заданию	6	2	
	Практическое занятие №9. Создание системы автоматизации по техническому заданию с применением виртуальных моделей элементов с применением прикладной программы для программирования МК	3	2	
	Самостоятельная работа обучающихся № 2. Подготовить сообщение на тему "Обзор программного обеспечения для выстраивания виртуальной модели"	4	3	
	Консультации	2		

Промежуточная аттестация: дифференцированный зачет		2		
МДК. 01.02. Тестирование разработанной модели элементов систем автоматизации с формированием пакета технической документации.		136		
Тема 1.3. Проведение виртуального тестирования разработанной модели элементов систем автоматизации для оценки функциональности компонентов.	Содержание учебного материала	52		
	Основные понятия и классификация элементов систем автоматизации. Функциональная и структурная схемы систем автоматизации. Классификация, назначение, области применения и технологические возможности элементов. Функциональное назначение элементов систем автоматизации. Жизненный цикл изделия: типовые модели и стадии. Состав, функции и возможности использования средств информационной поддержки элементов систем автоматизации на всех стадиях жизненного цикла (CALS-технологии).	26	1	ОК 1-9; ПК 1.1-1.4
	Практическое занятие №10. Применение CALS-технологий на всех стадиях жизненного цикла	6	2	
	Практическое занятие №11. Содержания и правила оформления технических заданий на проектирование	6	2	
	Практическое занятие №12. Разработка пакета технической документации на элементы систем автоматизации	6	2	
	Практическое занятие №13. Разработка пакета технической документации на разработанную модель элементов систем автоматизации	4	2	
	Самостоятельная работа обучающихся №3. Подготовка сообщения на тему " Методики тестирования элементов систем автоматизации".	4	3	
Промежуточная аттестация – ДФК (средний балл по текущим оценкам успеваемости)				
Тема 1.3. Проведение виртуального тестирования разработанной модели элементов систем автоматизации для оценки функциональности компонентов.	Содержание учебного материала	78		
	Основы технической диагностики средств автоматизации. Основы оптимизации работы компонентов средств автоматизации. Диагностирование и тестирование комбинационных схем. Диагностирование и тестирование на основе булевых функций и бинарных диаграмм. Диагностирование и тестирование устройств с памятью. Эволюционные методы тестирования цифровых устройств. Оценка функциональности и эффективности тестирования и диагностирования элементов систем автоматизации.	38	1	
	Практическое занятие №14 Тестирование комбинационных схем	6	2	
	Практическое занятие №15 Тестирование на основе булевых функций и бинарных диаграмм	6	2	

	Практическое занятие №16 Тестирование устройств с памятью	6	2	
	Практическое занятие №17 Применение генетических алгоритмов для тестирования	6	2	
	Практическое занятие №18 Проведение виртуального тестирования разработанной модели различных элементов систем автоматизации	6	2	
	Практическое занятие №19 Оценка функциональности компонентов разработанной модели	6	2	
	Самостоятельная работа обучающихся №4 Подготовка сообщения на тему "Раскрытие функционала программных средств для тестирования алгоритма работы автоматизированных систем при условии внедрения в современное производство".	4	2	
Консультации		2		
Промежуточная аттестация: дифференцированный зачет		2		
Учебная практика УП.01.01 Примерные виды работ: Осуществление анализа имеющихся решений для выбора программного обеспечения для создания и тестирования модели элементов систем автоматизации на основе технического задания Применение разнообразных прикладных программ (CAD/CAM – систем) для выстраивания виртуальной модели Разработки виртуальной модели элементов систем автоматизации Создание и тестирование моделей различных элементов систем автоматизации на основе технического задания		72		
Производственная практика ПП.01.01 Примерные виды работ: Осуществление анализа имеющихся решений для выбора программного обеспечения для создания и тестирования модели элементов систем автоматизации на основе технического задания Разработка виртуальной модели элементов систем автоматизации на основе выбранного программного обеспечения и технического задания. Проведение виртуального тестирования разработанной модели элементов систем автоматизации для оценки функциональности компонентов		72		
Всего:				
Промежуточная аттестация (всего):		407		
Промежуточная аттестация по МДК.01.01; МДК 01.02- дифференцированный зачет				
Промежуточная аттестация по ПМ - квалификационный экзамен				

3. УСЛОВИЯ РЕАЛИЗАЦИИ ПРОГРАММЫ ПРОФЕССИОНАЛЬНОГО МОДУЛЯ

3.1. Требования к минимальному материально-техническому обеспечению:

Реализация профессионального модуля требует наличия:

- учебного кабинета междисциплинарных курсов;
- лаборатории автоматизации технологических процессов;

Учебный кабинет междисциплинарных курсов

Оборудование:

- рабочее место преподавателя;
- специализированная мебель (столы, стулья по количеству обучающихся);
- доска ученическая.

Технические средства обучения:

- компьютер (ноутбук);
- мультимедийный проектор, экран.

Учебно-наглядные пособия: плакаты, учебно-наглядные пособия, обеспечивающие тематические иллюстрации по рабочей программе модуля, в том числе, видео-аудио материалы, компьютерные презентации.

Компьютер имеет доступ к электронно-библиотечным системам, выход в глобальную сеть Интернет, оснащен лицензионным программным обеспечением.

3.2. Учебно-методическое и информационное обеспечение реализации профессионального модуля

Нормативно-правовые акты

1. ГОСТ 2.109-73. ЕСКД. Основные требования к чертежам
2. ГОСТ 34.602-89 Информационная технология. Комплекс стандартов на автоматизированные системы. Техническое задание на создание автоматизированной системы"
3. ОСТ 34.201-89 Информационная технология. Комплекс стандартов на автоматизированные системы. Виды, комплектность и обозначения документов при создании автоматизированных систем
4. ГОСТ 34.601-90 Информационная технология. Комплекс стандартов на автоматизированные системы
5. ГОСТ 24.104-85 Единая система стандартов автоматизированных систем управления. Автоматизированные системы управления.
6. ГОСТ Р МЭК 61131 - 3— 2016 КОНТРОЛЛЕРЫ ПРОГРАММИРУЕМЫЕ Языки программирования. Международный стандарт IEC 61131-3

Основные учебные издания

7. Основы автоматизации технологических процессов : учебное пособие для среднего профессионального образования / А. В. Шагин, В. И. Демкин, В. Ю. Кононов, А. Б. Кабанова. — Москва : Издательство Юрайт, 2019. — 163 с. — (Профессиональное образо-

вание). — ISBN 978-5-534-03848-4. — Текст : электронный // ЭБС Юрайт [сайт]. — URL: <https://urait.ru/>

8. Шишмарев, В.Ю. Основы автоматизации технологических процессов : учебник / Шишмарев В.Ю. — Москва : КноРус, 2021. — 406 с. — ISBN 978-5-406-02634-2. — URL: <https://book.ru/>

9. Шишмарев, В.Ю. Основы автоматизации технологических процессов. Практикум : учебно-практическое пособие / Шишмарев В.Ю. — Москва : КноРус, 2021. — 368 с. — ISBN 978-5-406-07888-4. — URL: <https://book.ru/>

10. Андреев С. М., Парсункин Б. Н. Разработка и компьютерное моделирование элементов систем автоматизации с учетом специфики технологических процессов Учебник -М.: Академия 2020. – 272с.

11. Рогов, В. А. Технические средства автоматизации и управления : учебник для среднего профессионального образования / В. А. Рогов, А. Д. Чудаков. — 2-е изд., испр. и доп. — Москва : Издательство Юрайт, 2020. — 352 с. — (Профессиональное образование). — ISBN 978-5-534-09807-5. — Текст : электронный // ЭБС Юрайт [сайт]. — URL: <https://urait.ru/>

Дополнительные учебные издания

12. Рачков, М. Ю. Автоматизация производства : учебник для среднего профессионального образования / М. Ю. Рачков. — 2-е изд., испр. и доп. — Москва : Издательство Юрайт, 2020. — 182 с. — (Профессиональное образование). — ISBN 978-5-534-12973-1. — Текст : электронный // ЭБС Юрайт [сайт]. — URL: <https://urait.ru/>

13. Шишмарёв, В. Ю. Автоматика : учебник для среднего профессионального образования / В. Ю. Шишмарёв. — 2-е изд., испр. и доп. — Москва : Издательство Юрайт, 2020. — 280 с. — (Профессиональное образование). — ISBN 978-5-534-09343-8. — Текст : электронный // ЭБС Юрайт [сайт]. — URL: <https://urait.ru/>

14. Рачков, М. Ю. Пневматические системы автоматики : учебное пособие для среднего профессионального образования / М. Ю. Рачков. — 3-е изд., перераб. и доп. — Москва : Издательство Юрайт, 2020. — 264 с. — (Профессиональное образование). — ISBN 978-5-534-09114-4. — Текст : электронный // ЭБС Юрайт [сайт]. — URL: <https://urait.ru/>

Интернет-ресурсы

15. РИА Стандарты и качество. - Режим доступа: <http://ria-stk.ru/>

Методические указания для обучающихся по освоению профессионального модуля

16. Методические указания для обучающихся по выполнению практических работ.

17. Методические указания для обучающихся по выполнению заданий самостоятельной работы.

18. Методические указания по выполнению заданий практики.

3.3. Общие требования к организации образовательного процесса

При реализации компетентного подхода программа профессионального модуля предусматривает использование в образовательном процессе активных и интерактивных форм проведения занятий (применение электронных образовательных ресурсов, деловых игр, разбора конкретных ситуаций, психологических тренингов, групповых дискуссий) в сочетании с внеаудиторной работой для формирования и развития общих и профессиональных компетенций обучающихся.

Реализация практических занятий осуществляется непосредственно в ППК СГТУ имени Гагарина Ю.А.

Образовательная деятельность в форме практической подготовки организована при реализации МДК.01.01 Осуществление анализа решений для выбора программного обеспече-

ния в целях разработки и тестирования модели элементов систем автоматизации на основе технического задания, МДК 01.02 Тестирование разработанной модели элементов систем автоматизации с формированием пакета технической документации, учебной практики, производственной практики, предусмотренных учебным планом следующим образом:

– при реализации МДК.01.01 Осуществление анализа решений для выбора программного обеспечения в целях разработки и тестирования модели элементов систем автоматизации на основе технического задания, МДК 01.02 Тестирование разработанной модели элементов систем автоматизации с формированием пакета технической документации, практическая подготовка организуется путем проведения практических занятий, предусматривающих участие обучающихся в выполнении отдельных элементов работ, связанных с будущей профессиональной деятельностью;

– при проведении практики практическая подготовка организуется путем непосредственного выполнения обучающимися определенных видов работ, связанных с будущей профессиональной деятельностью.

Учебная практика проводится концентрировано на базе ППК СГТУ имени Гагарина Ю.А.

Производственная практика проводится в организациях, направление деятельности которых соответствует профилю подготовки обучающихся. Производственная практика проводится концентрировано по завершении освоения МДК.01.01 Осуществление анализа решений для выбора программного обеспечения в целях разработки и тестирования модели элементов систем автоматизации на основе технического задания, МДК 01.02 Тестирование разработанной модели элементов систем автоматизации с формированием пакета технической документации.

Формы проведения консультаций для обучающихся: групповые, индивидуальные, письменные, устные.

Программа профессионального модуля реализуется в 3,4 семестрах 2 курса обучения. Освоению профессионального модуля должно предшествовать изучение учебных дисциплин ЕН.01 Математика, ЕН.02 Информационные технологии в профессиональной деятельности, ОП.04 Инженерная графика, ОП.09 Техническая механика.

3.4. Кадровое обеспечение образовательного процесса

Требования к квалификации педагогических кадров, обеспечивающих обучение по междисциплинарным курсам, учебной практике, производственной практике:

- наличие высшего профессионального образования, соответствующего профилю преподаваемого модуля;
- наличие опыта деятельности в организациях соответствующей профессиональной сферы;
- получение дополнительного профессионального образования по программам повышения квалификации, в том числе в форме стажировки в профильных организациях не реже 1 раза в 3 года.

4. КОНТРОЛЬ И ОЦЕНКА РЕЗУЛЬТАТОВ ОСВОЕНИЯ ПРОФЕССИОНАЛЬНОГО МОДУЛЯ

4.1. Критерии оценки, формы и методы контроля и оценки результатов обучения

Код, наименование профессиональных компетенций	Критерии оценки	Формы и методы контроля и оценки результатов обучения
ПК 1.1. Осуществлять анализ имеющихся решений для выбора программного обеспечения для создания и тестирования модели элементов систем автоматизации на основе технического задания.	выбор программного обеспечения для создания и тестирования модели элементов систем автоматизации на основе технического задания;	Текущий контроль успеваемости: - опрос устный (фронтальный); - выполнение письменной работы; - выполнение практической работы (индивидуальная и групповая форма работы);
ПК 1.2. Разрабатывать виртуальную модель элементов систем автоматизации на основе выбранного программного обеспечения и технического задания.	разработка виртуальных моделей элементов систем автоматизации на основе выбранного программного обеспечения и технического задания;	- защита рефератов - собеседование по результатам выполненной работы; - наблюдение за процессом выполнения заданий;
ПК 1.3. Проводить виртуальное тестирование разработанной модели элементов систем автоматизации для оценки функциональности компонентов.	проведение виртуального тестирования разработанной модели элементов систем автоматизации для оценки функциональности компонентов;	- демонстрация выполнения видов работ практики; - выполнение письменной работы "Отчет по практике".
ПК 1.4. Формировать пакет технической документации на разработанную модель элементов систем автоматизации.	формирование пакетов технической документации на разработанную модель элементов систем автоматизации;	Межсессионная аттестация – тестирование. Промежуточная аттестация по МДК.01.01, МДК 01.02 в форме дифференцированного зачета. Промежуточная аттестация по УП.01.01 в форме дифференцированного зачета. Промежуточная аттестация по ПП.01.01 в форме дифференцированного зачета. Промежуточная аттестация по ПМ.01 в форме экзамена квалификационного.

Код, наименование общих компетенций	Критерии оценки	Формы и методы контроля и оценки результатов обучения
<p>ОК 1. Выбирать способы решения задач профессиональной деятельности, применительно к различным контекстам</p>	<ul style="list-style-type: none"> - распознавание задач в профессиональном и/или социальном контексте; - распознавание проблем в профессиональном и/или социальном контексте; - анализ задачи и/или проблемы; - выделение составных частей задачи и/или проблемы; - определение этапов решения задачи; - выявление информации, необходимой для решения задачи и/или проблемы; - осуществление эффективного поиска информации, необходимой для решения задачи и/или проблемы; - разработка плана действия решения задачи и/или проблемы; - определение необходимых ресурсов для решения задачи и/или проблемы; - владение актуальными методами работы в профессиональной и смежных сферах; - реализация составленного плана; - оценка результата и последствий своих действий (самостоятельно или с помощью наставника). 	<p>Текущий контроль успеваемости:</p> <ul style="list-style-type: none"> - опрос устный (фронтальный); - выполнение письменной работы; - выполнение практической работы (индивидуальная и групповая форма работы); - защита рефератов - собеседование по результатам выполненной работы; - наблюдение за процессом выполнения заданий; - демонстрация выполнения видов работ практики; - выполнение письменной работы "Отчет по практике". <p>Межсессионная аттестация – тестирование.</p> <p>Промежуточная аттестация по МДК.01.01, МДК 01.02 в форме дифференцированного зачета.</p> <p>Промежуточная аттестация по УП.01.01 в форме дифференцированного зачета.</p> <p>Промежуточная аттестация по ПП.01.01 в форме дифференцированного зачета.</p> <p>Промежуточная аттестация по ПМ.01 в форме экзамена квалификационного.</p>
<p>ОК 2. Осуществлять поиск, анализ и интерпретацию информации, необходимой для выполнения задач профессиональной деятельности</p>	<ul style="list-style-type: none"> определение задач поиска информации, необходимых источников информации; - планирование процесса поиска необходимой информации; - осуществление поиска информации необходимой для выполнения задач профессиональной деятельности; - проведение анализа информации, необходимой для выполнения задач профессиональной деятельности; - осуществление интерпретации информации, необходимой для 	

	<p>выполнения задач профессиональной деятельности;</p> <ul style="list-style-type: none"> - структурирование получаемой информации; - выделение наиболее значимой в перечне информации; - оценка практической значимости результатов поиска; - оформление результатов поиска. 	
ОК 3. Планировать и реализовывать собственное профессиональное и личностное развитие	<ul style="list-style-type: none"> - планирование собственного профессионального развития; - построение траектории собственного профессионального и личностного развития; - реализация собственного профессионального и личностного развития; - определение актуальности нормативно-правовой документации в профессиональной деятельности. 	
ОК 4. Работать в коллективе и команде, эффективно взаимодействовать с коллегами, руководством, клиентами.	<ul style="list-style-type: none"> - организация работы коллектива и команды; - эффективное взаимодействие с коллегами, руководством; - эффективное взаимодействие с клиентами. 	
ОК 5. Осуществлять устную и письменную коммуникацию на государственном языке с учетом особенностей социального и культурного контекста	<ul style="list-style-type: none"> - грамотное изложение своих мыслей на государственном языке с учетом особенностей социального и культурного контекста; - правильное оформление документов по профессиональной тематике на государственном языке. 	
ОК 6. Проявлять гражданско-патриотическую позицию, демонстрировать осознанное поведение на основе традиционных общечеловеческих ценностей, применять стандарты антикоррупционного поведения	<ul style="list-style-type: none"> - понимание значимости своей специальности; - описание значимости своей специальности; - презентация структуры профессиональной деятельности по специальности; - проявление гражданско-патриотической позиции; - демонстрация осознанного поведения на основе традиционных общечеловеческих ценностей; - применение стандартов антикоррупционного поведения. 	

<p>ОК 7. Содействовать сохранению окружающей среды, ресурсосбережению, эффективно действовать в чрезвычайных ситуациях</p>	<ul style="list-style-type: none"> - содействие сохранению окружающей среды; - содействие ресурсосбережению; - осуществление эффективных действий в чрезвычайных ситуациях; - соблюдение норм экологической безопасности; - определение направлений ресурсосбережения в рамках профессиональной деятельности по специальности 	
<p>ОК 8. Использовать средства физической культуры для сохранения и укрепления здоровья в процессе профессиональной деятельности и поддержание необходимого уровня физической подготовленности</p>	<ul style="list-style-type: none"> - использование физкультурно-оздоровительной деятельности для укрепления здоровья, достижения жизненных и профессиональных целей; - применение рациональных приемов двигательных функций в профессиональной деятельности; - использование средств профилактики перенапряжения характерными для данной специальности 	
<p>ОК.09 Использовать информационные технологии в профессиональной деятельности</p>	<ul style="list-style-type: none"> - применение средств информационных технологий для решения профессиональных задач; - использование современного программного обеспечения 	
<p>ОК.10 Пользоваться профессиональной документацией на государственном и иностранном языках.</p>	<ul style="list-style-type: none"> - понимание общего смысла четко произнесенных высказываний на известные темы (профессиональные и бытовые); - понимание текста на базовые профессиональные темы; - участие в диалогах на знакомые общие и профессиональные темы; - построение простых высказываний о себе и о своей профессиональной деятельности; - краткое обоснование и объяснение своих действий (текущих и планируемых); - написание простых связных сообщений на знакомые или интересующие профессиональные темы 	
<p>ОК.11 Использовать знания финансовой грамотности,</p>	<ul style="list-style-type: none"> - выявление достоинств и недостатков коммерческой идеи; 	

<p>планировать предпринимательскую деятельность в профессиональной сфере</p>	<ul style="list-style-type: none"> - презентация идеи открытия собственного дела в профессиональной деятельности; - оформление бизнес-плана; - расчет размера выплат по процентным ставкам кредитования; - определение источников финансирования 	
--	--	--

4.2. Фонд оценочных средств для проведения промежуточной аттестации обучающихся по профессиональному модулю

Показатели и критерии оценивания компетенций

Показатели и критерии оценивания компетенций, описание шкал оценивания содержатся в приложении 1.

Контрольные и тестовые задания

Контрольные задания содержатся в приложении 1.

Методические материалы

Методические материалы, определяющие процедуры оценивания знаний, умений, характеризующих формирование компетенций, содержатся в приложении 1.

Контрольно-оценочные средства

для проведения промежуточной аттестации по профессиональному модулю

ПМ .01 Разработка и компьютерное моделирование элементов систем автоматизации с учетом специфики технологических процессов

1.1. Форма промежуточной аттестации: экзамен квалификационный (4 семестр).

1.2. Система оценивания результатов выполнения заданий

Оценивание результатов выполнения заданий промежуточной аттестации осуществляется на основе следующих принципов:

достоверности оценки – оценивается уровень сформированности знаний, умений, практического опыта, общих и профессиональных компетенций, продемонстрированных обучающимися в ходе выполнения задания;

адекватности оценки – оценка выполнения заданий должна проводиться в отношении тех компетенций, которые необходимы для эффективного выполнения задания;

надежности оценки – система оценивания выполнения заданий должна обладать высокой степенью устойчивости при неоднократных оценках уровня сформированности знаний, умений, практического опыта, общих и профессиональных компетенций обучающихся;

комплексности оценки – система оценивания выполнения заданий должна позволять интегративно оценивать общие и профессиональные компетенции обучающихся;

объективности оценки – оценка выполнения конкурсных заданий должна быть независимой от особенностей профессиональной ориентации или предпочтений преподавателей, осуществляющих контроль или аттестацию.

При выполнении процедур оценки заданий используются следующие основные методы:

- метод экспертной оценки;
- метод расчета первичных баллов;
- метод расчета сводных баллов;
- метод агрегирования.

Результаты выполнения заданий оцениваются в соответствии с разработанными критериями оценки.

Используется сто бальная шкала оценки для оценивания результатов обучения.

Перевод сто бальной шкалы учета результатов в пяти бальную оценочную шкалу:

Оценка	Количество баллов, набранных за выполнение теоретического и практического задания
Оценка 5 «отлично»	90-100
Оценка 4 «хорошо»	76-89
Оценка 3 «удовлетворительно»	50-75
Оценка 2 «неудовлетворительно»	≤ 49

1.3. Контрольно-оценочные средства

1.3.1 Задание:

1. Ответить на два вопроса
2. Выполнить практическое задание

Примерное задание «Собеседование по вопросам»

1. Основные понятия и классификация элементов систем автоматизации.
2. Назначение и область применения элементов систем автоматизации
3. Теоретические основы моделирования.
4. Классификация моделей.
5. Методология функционального моделирования IDEF0
6. Методология событийного моделирования IDEF3.
7. Язык моделирования UML
8. Современное программное обеспечение для создания и выбора систем автоматизации
9. Критерии выбора современного программного обеспечения для моделирования элементов систем автоматизации
10. Критерии применения элементов систем автоматизации
11. Теоретические основы моделирования отдельных элементов систем автоматизации
12. Методики построения виртуальных моделей.
13. Модели цифровых последовательностных устройств
14. Методики построения виртуальных моделей.
15. Моделирование неисправностей
16. Программное обеспечение для построения виртуальных моделей
17. Функциональная и структурная схемы систем автоматизации
18. Жизненный цикл изделия: типовые модели и стадии
19. Состав, функции средств информационной поддержки элементов систем автоматизации на всех стадиях жизненного цикла (CALS-технологии)
20. Основы технической диагностики средств автоматизации
21. Диагностирование комбинационных схем
22. Тестирование комбинационных схем
23. Диагностирование на основе булевых функций и бинарных диаграмм
24. Тестирование на основе булевых функций и бинарных диаграмм
25. Диагностирование устройств с памятью
26. Тестирование устройств с памятью
27. Эволюционные методы тестирования цифровых устройств
28. Основы оптимизации работы компонентов средств автоматизации
29. Оценка функциональности тестирования элементов систем автоматизации
30. Оценка функциональности и эффективности диагностирования элементов систем автоматизации

Примерное практическое задание:

Пример 1. Найдите булеву функцию логической схемы и составьте таблицу истинности для логической схемы.

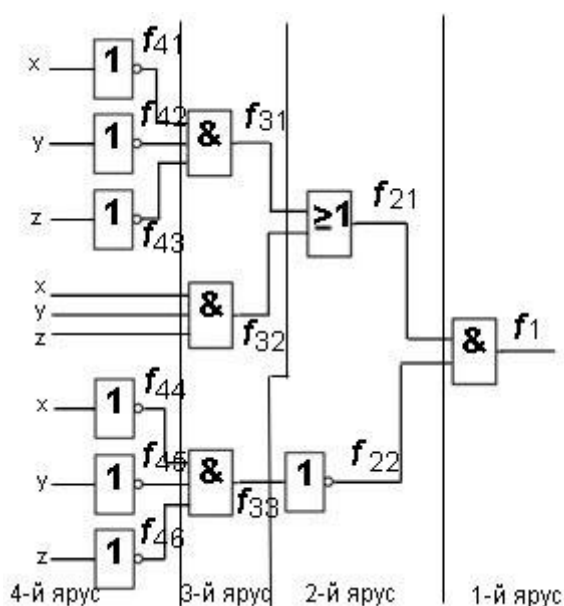

1.3.2. Критерии оценки

Критерии оценки результатов выполнения теоретического задания		Баллы в соответствии с критериями оценки
		Максимальный балл – 1,0
1	<p>Демонстрирует глубокое, полное знание и понимание программного материала.</p> <p>Последовательно, самостоятельно раскрывает основное содержание вопроса.</p> <p>Выводы аргументированы, основаны на самостоятельно выполненном анализе, обобщении данных.</p> <p>Четко и верно даны определения понятий и научных терминов.</p> <p>Дает верные, самостоятельные ответы на вопросы.</p>	1,0
2	<p>Демонстрирует недостаточно глубокое, полное знание и понимание программного материала.</p> <p>Недостаточно последовательно, но самостоятельно раскрывает основное содержание вопроса.</p> <p>Выводы основаны на самостоятельно выполненном анализе, обобщении данных, но в отдельных случаях недостаточно аргументированы.</p> <p>Недостаточно четко и верно даны определения понятий и научных терминов.</p> <p>При ответе на вопросы допускает несущественные ошибки,</p>	0,6

	которые может исправить самостоятельно.	
3	Демонстрирует в отдельных вопросах, неглубокое владение знаниями программного материала. Излагает программный материал фрагментарно, не всегда последовательно. Допущены ошибки и неточности в использовании научной терминологии. При ответе на вопросы допускает неточности.	0,3
4	Студент демонстрирует незнание и непонимание программного материала. Основное содержание учебного материала не раскрыто; допущены грубые ошибки в определении понятий, при использовании терминологии. Затрудняется отвечать на вопросы, при ответе допускает серьезные ошибки.	0
	Итого	1

	Критерии оценки к практическому заданию:	Баллы за критерию оценки
1	2	3
1	Задание 1. Найдите булеву функцию логической схемы и составьте таблицу истинности для логической схемы	Максимальный балл – 3 балла
	Верно разбита логическая схема на ярусы. Верно записаны все функции, начиная с 1-го яруса.	2,0
	Верно записаны все функции, с подстановкой входных переменных x, y, z :	1,0
	Верно реализована на выходе логическая схема	1,0
	Верно составлена таблица истинности	1,0
	ИТОГО	3,0

1.4. Материально-техническое обеспечение для проведения промежуточной аттестации

Аттестация проводится в лаборатории Автоматизации технологических процессов

1.5. Учебно-методическое и информационное обеспечение для проведения промежуточной аттестации

Нормативно-правовые акты

1. ГОСТ 2.109-73. ЕСКД. Основные требования к чертежам
2. ГОСТ 34.602-89 Информационная технология. Комплекс стандартов на автоматизированные системы. Техническое задание на создание автоматизированной системы"
3. ОСТ 34.201-89 Информационная технология. Комплекс стандартов на автоматизированные системы. Виды, комплектность и обозначения документов при создании автоматизированных систем
4. ГОСТ 34.601-90 Информационная технология. Комплекс стандартов на автоматизированные системы

5. ГОСТ 24.104-85 Единая система стандартов автоматизированных систем управления. Автоматизированные системы управления.
6. ГОСТ Р МЭК 61131 - 3— 2016 КОНТРОЛЛЕРЫ ПРОГРАММИРУЕМЫЕ Языки программирования. Международный стандарт IEC 61131-3

Основные учебные издания

7. Основы автоматизации технологических процессов : учебное пособие для среднего профессионального образования / А. В. Щагин, В. И. Демкин, В. Ю. Кононов, А. Б. Кабанова. — Москва : Издательство Юрайт, 2019. — 163 с. — (Профессиональное образование). — ISBN 978-5-534-03848-4. — Текст : электронный // ЭБС Юрайт [сайт]. — URL: <https://urait.ru/>
8. Шишмарев, В.Ю. Основы автоматизации технологических процессов : учебник / Шишмарев В.Ю. — Москва : КноРус, 2021. — 406 с. — ISBN 978-5-406-02634-2. — URL: <https://book.ru/>
9. Шишмарев, В.Ю. Основы автоматизации технологических процессов. Практикум : учебно-практическое пособие / Шишмарев В.Ю. — Москва : КноРус, 2021. — 368 с. — ISBN 978-5-406-07888-4. — URL: <https://book.ru/>
10. Андреев С. М., Парсункин Б. Н. Разработка и компьютерное моделирование элементов систем автоматизации с учетом специфики технологических процессов Учебник -М,: Академия 2020. – 272с.
11. Рогов, В. А. Технические средства автоматизации и управления : учебник для среднего профессионального образования / В. А. Рогов, А. Д. Чудаков. — 2-е изд., испр. и доп. — Москва : Издательство Юрайт, 2020. — 352 с. — (Профессиональное образование). — ISBN 978-5-534-09807-5. — Текст : электронный // ЭБС Юрайт [сайт]. — URL: <https://urait.ru/>

Дополнительные учебные издания

12. Рачков, М. Ю. Автоматизация производства : учебник для среднего профессионального образования / М. Ю. Рачков. — 2-е изд., испр. и доп. — Москва : Издательство Юрайт, 2020. — 182 с. — (Профессиональное образование). — ISBN 978-5-534-12973-1. — Текст : электронный // ЭБС Юрайт [сайт]. — URL:<https://urait.ru/>
13. Шишмарёв, В. Ю. Автоматика : учебник для среднего профессионального образования / В. Ю. Шишмарёв. — 2-е изд., испр. и доп. — Москва : Издательство Юрайт, 2020. — 280 с. — (Профессиональное образование). — ISBN 978-5-534-09343-8. — Текст : электронный // ЭБС Юрайт [сайт]. — URL: <https://urait.ru/>
14. Рачков, М. Ю. Пневматические системы автоматики : учебное пособие для среднего профессионального образования / М. Ю. Рачков. — 3-е изд., перераб. и доп. — Москва : Издательство Юрайт, 2020. — 264 с. — (Профессиональное образование). — ISBN 978-5-534-09114-4. — Текст : электронный // ЭБС Юрайт [сайт]. — URL: <https://urait.ru/>

Интернет-ресурсы

15. РИА Стандарты и качество. - Режим доступа: <http://ria-stk.ru/>

Методические указания для обучающихся по освоению профессионального модуля

16. Методические указания для обучающихся по выполнению практических работ.
17. Методические указания для обучающихся по выполнению заданий самостоятельной работы.
18. Методические указания по выполнению заданий практики.